

Reparaturbleche, Rahmenaufbau, (Teil 2), Bus T1

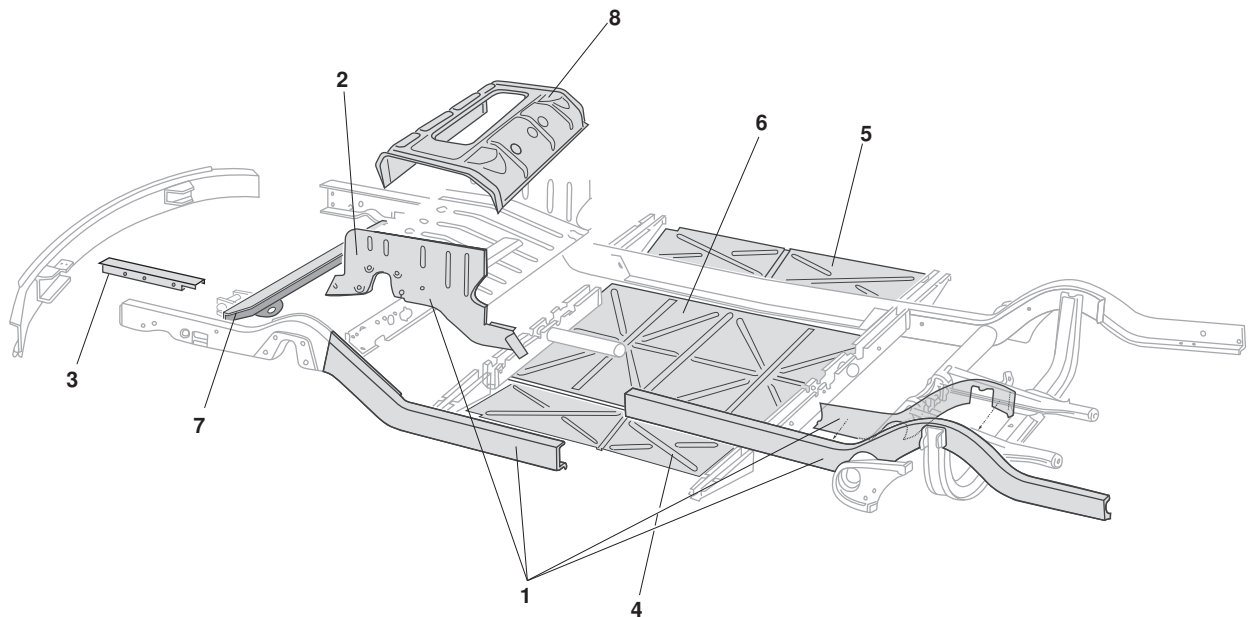

	1	Bestell-Nr.: 095 - 0899 - 31	<b>Reparaturblech, Längsträger, komplett, links *</b> ab der Vorderachsaufnahme 4-teilig in Top-Qualität	Bus T1	3.55 - 7.67
		Bestell-Nr.: 095 - 0899 - 32	<b>Reparaturblech, Längsträger, komplett, rechts *</b> ab der Vorderachsaufnahme 4-teilig in Top-Qualität	Bus T1	3.55 - 7.67
<b>NEU</b>	2	Bestell-Nr.: 095 - 0897 - 11	<b>Einlageblech, Längsträger, vorne, links</b> Materialstärke: 1.5 mm	Bus T1	3.55 - 7.67
<b>NEU</b>		Bestell-Nr.: 095 - 0897 - 12	<b>Einlageblech, Längsträger, vorne, rechts</b> Materialstärke: 1.5 mm	Bus T1	3.55 - 7.67
	3	Bestell-Nr.: 095 - 0910	<b>Reparaturblech, Lenkungsaufnahme</b>	Bus T1	3.55 - 7.67
	4	Bestell-Nr.: 095 - 0980 - 01	<b>Unterflurblech, links</b> Top-Qualität, Materialstärke: 1 mm	Bus T1	.50 - 7.59
		Bestell-Nr.: 095 - 0980 - 11	<b>Unterflurblech, links</b> Top-Qualität, Materialstärke: 1 mm	Bus T1	8.59 - 7.67
	5	Bestell-Nr.: 095 - 0980 - 02	<b>Unterflurblech, rechts</b> Top-Qualität, Materialstärke: 1 mm	Bus T1	.50 - 7.59
		Bestell-Nr.: 095 - 0980 - 12	<b>Unterflurblech, rechts</b> Top-Qualität, Materialstärke: 1 mm	Bus T1	8.59 - 7.67
	6	Bestell-Nr.: 095 - 0980	<b>Unterflurblech, Mitte</b> Unterflurblech unter dem Chassis zum Schutz vor Dreck, Materialstärke: 1 mm Montage: es wird geschweißt	Bus T1	- 7.67
	7	Bestell-Nr.: 095 - 0645 - 42	<b>Querträger,vorne, mit HBZ Aufnahme</b> Querträgerblech mit Aufnahme für den Hauptbremszylinder vorne in Top-Qualität	Bus T1	3.55 - 7.67
<b>NEU</b>	8	Bestell-Nr.: 095 - 1300 - 12	<b>Sitzkasten, Mitte</b> Sitzkasten zwischen Fahrer und Beifahrer mit durchgehender Sitzbank	Bus T1	3.55 - 7.62

\* nur Selbstabholer oder Spedition