

911 Turbo 3.3 8.83 - 7.89

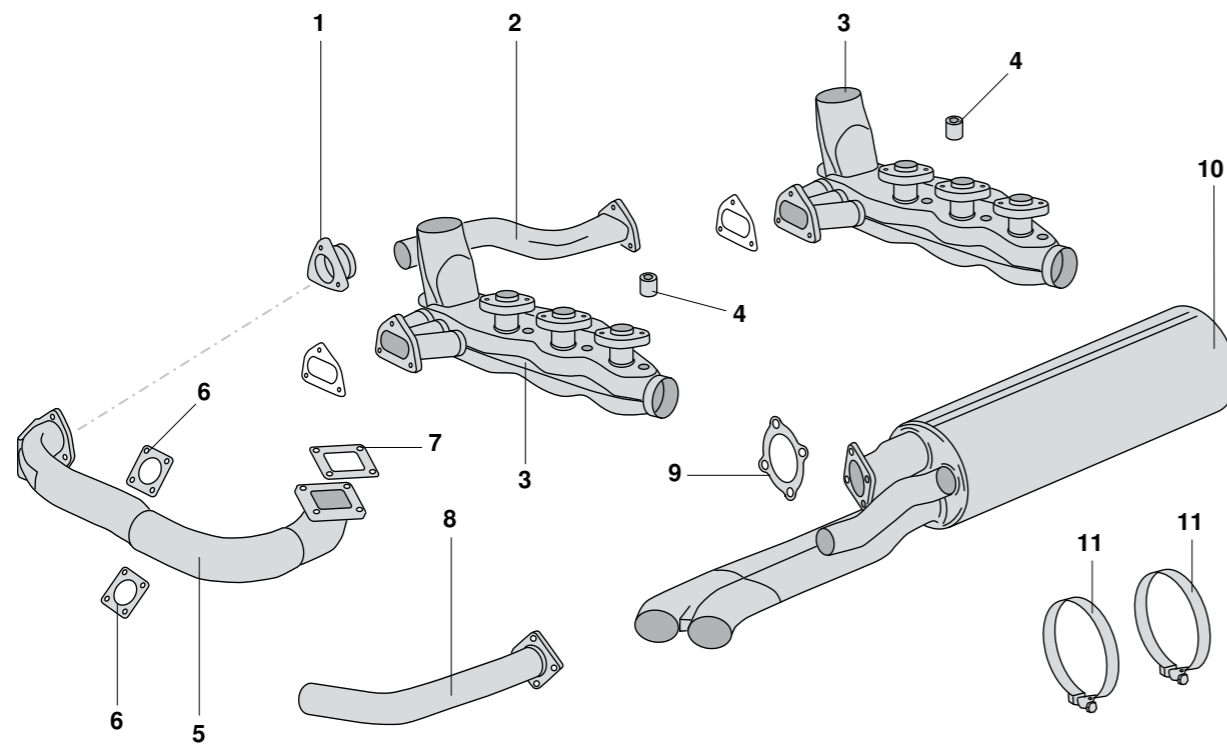

1	Bestell-Nr.: 520 - 3310	Ausgleichstutzen, Edelstahl Ausgleichstutzen für Abgasrohr	911 Turbo	3.3	8.77 - 7.89
	Bestell-Nr.: 520 - 3315	Ausgleichstutzen, lackiert Ausgleichstutzen für Abgasrohr	911 Turbo	3.3	8.77 - 7.89
2	Bestell-Nr.: 520 - 3340	Abgasrohr, Edelstahl zw. Wärmetauscher u. Vorschalldämpfer	911 Turbo	3.3	8.77 - 7.89
	Bestell-Nr.: 520 - 3345	Abgasrohr, lackiert zw. Wärmetauscher u. Vorschalldämpfer	911 Turbo	3.3	8.77 - 7.89
3	Bestell-Nr.: 520 - 3170	Wärmetauscher, Edelstahl, links + rechts Material: Edelstahl poliert	911 Turbo	3.3	8.77 - 7.83
	Bestell-Nr.: 520 - 3175	Wärmetauscher, lackiert, links + rechts Material: Stahlblech lackiert	911 Turbo	3.3	8.77 - 7.83
	Bestell-Nr.: 520 - 3180	Wärmetauscher, Edelstahl, links + rechts Material: Edelstahl poliert	911 Turbo	3.3	8.83 - 7.89
	Bestell-Nr.: 520 - 3185	Wärmetauscher, lackiert, links + rechts Material: Stahlblech lackiert	911 Turbo	3.3	8.83 - 7.89
					<i>(passend nach dem Entfernen des Führungsrings)</i>
					<i>(passend nach dem Entfernen des Führungsrings)</i>

4	Bestell-Nr.: 520 - 3920	Befestigungsmutter M8 Wärmetauscher / Zylinderkopf, Innensechskantmutter M8 pro Wärmetauscher werden 6 Stück benötigt	911 Turbo	3.3	8.77 - 7.89
5	Bestell-Nr.: 520-4304	Bypassleitung	911 Turbo	3.0	.75 - .77
			911 Turbo	3.3	.78 - .89
			911 (964) Turbo	3.3	.91 - .92
			911 (993) Turbo	3.6	.93 - .94
	Bestell-Nr.: 520-4306	Bypassleitung, Edelstahl, poliert NEU	911 Turbo	3.0	.75 - .77
			911 Turbo	3.3	.78 - .89
			911 (964) Turbo	3.3	.91 - .92
			911 (993) Turbo	3.6	.93 - .94
6	Bestell-Nr.: 520-3940-14	Dichtung, Bypassventil es werden 2 Stück benötigt	911 Turbo		.75 - .86
7	Bestell-Nr.: 520-3940-12	Dichtung, Bypassventil	911 Turbo		.75 - .87
8	Bestell-Nr.: 520 - 4300	Abgasendrohr für Auspufftopf 520-3502	911 Turbo	3.0	.75 - .77
			911 Turbo	3.3	.78 - .89
9	Bestell-Nr.: 520-3940-10	Dichtung Turbo/Auspuff	911 Turbo		.75 - .77
			2 Stück		
			911 Turbo		.78 - .89
			1 Stück		
10	Bestell-Nr.: 520 - 3498	Auspufftopf Edelstahl Bypass-System NEU	911 Turbo	3.0	.75 - .77
	Bestell-Nr.: 520 - 3502	Auspufftopf Edelstahl Bypass-System	911 Turbo	3.3	8.83 - 7.89
11	Bestell-Nr.: 520 - 3916	Halteband Auspufftopf, 641 mm pro Topf werden 2 Stück benötigt	911 Turbo	3.0	8.75 - 12.77
			911 Turbo	3.3	8.77 - 7.89