

Reparaturbleche, vorne, (Teil 3), Bus T1

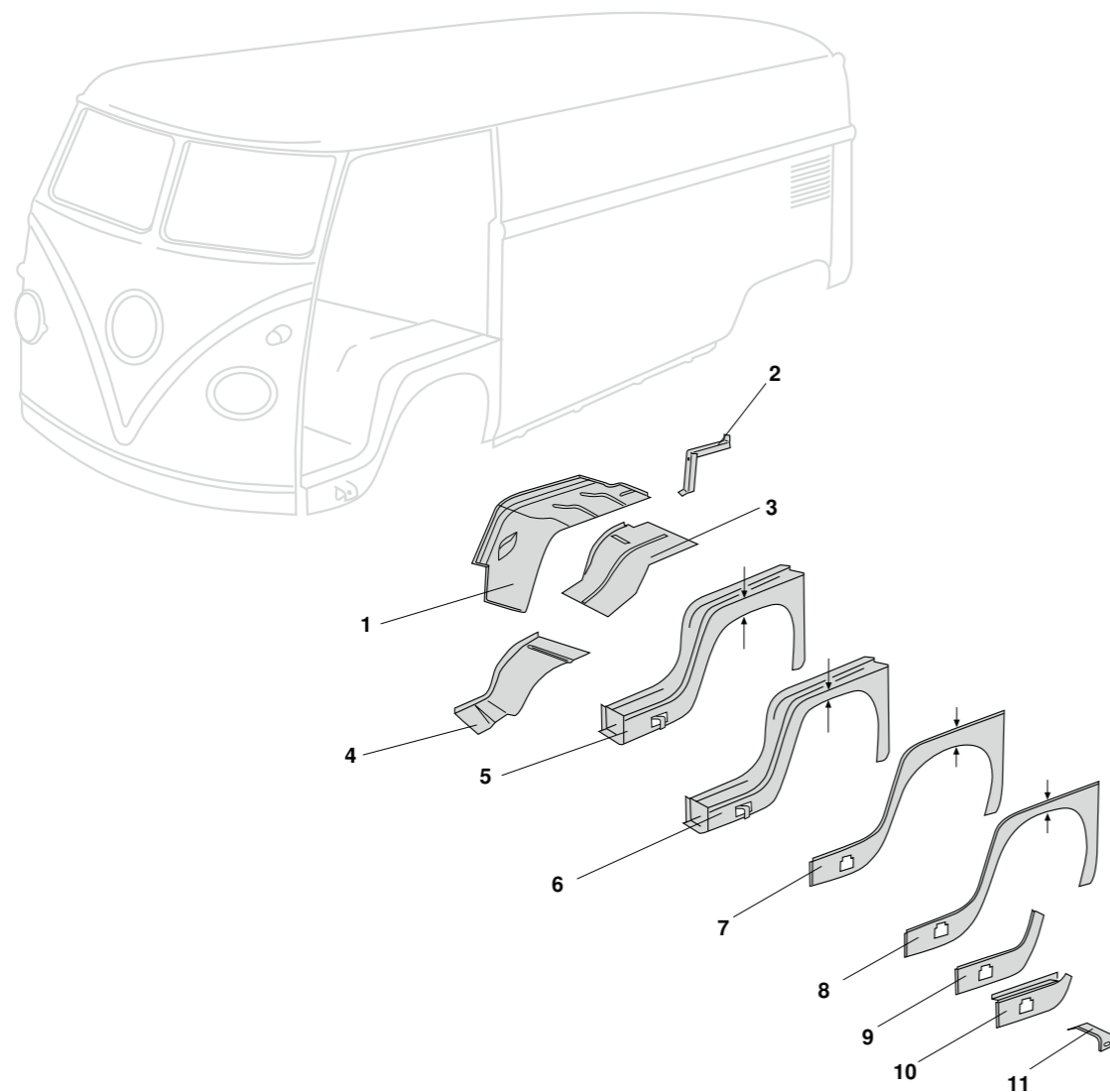

1	Bestell-Nr.: 095 - 0585 - 11 Bestell-Nr.: 095 - 0585 - 12	<b>Radkasten, ohne Sitzschiene, vorne, links</b> <b>Radkasten, ohne Sitzschiene, vorne, rechts</b>	Bus T1 Bus T1	3.55 - 7.67 3.55 - 7.67
	Bestell-Nr.: 095 - 0585 - 21 Bestell-Nr.: 095 - 0585 - 22	<b>Radkasten, ohne Sitzschiene, Top-Qualität, vorne links</b> <b>Radkasten, ohne Sitzschiene, Top-Qualität, vorne rechts</b>	Bus T1 Bus T1	3.55 - 7.67 3.55 - 7.67
2	Bestell-Nr.: 095 - 1230	<b>Stütze, Sitzlehne, vorne*</b>	Bus T1	3.55 - 7.62
*Die Stütze befindet sich zwischen Radkasten und Rückwand. Mit Loch für das Anschlaggummi. Es werden 2 Stück benötigt. Montage: Schweißen				
3	Bestell-Nr.: 095 - 0583 - 11 Bestell-Nr.: 095 - 0583 - 12	<b>Reparaturblech, Radkasten oben, links</b> Materialstärke: 1mm <b>Reparaturblech, Radkasten oben, rechts</b> Materialstärke: 1mm	Bus T1 Bus T1	- 7.66 - 7.66
	Bestell-Nr.: 095 - 0583 - 21 Bestell-Nr.: 095 - 0583 - 22	<b>Reparaturblech, Radkasten oben, links</b> Materialstärke: 1mm, mit Gewinde für den Sicherheitsgurt <b>Reparaturblech, Radkasten oben, rechts</b> Materialstärke: 1mm, mit Gewinde für den Sicherheitsgurt	Bus T1 Bus T1	8.66 - 7.67 8.66 - 7.67
4	Bestell-Nr.: 095 - 0583 - 41 Bestell-Nr.: 095 - 0583 - 42	<b>Reparaturblech, Radkasten, unten, links</b> Materialstärke: 1mm <b>Reparaturblech, Radkasten, unten, rechts</b> Materialstärke: 1mm	Bus T1 Bus T1	3.55 - 7.67 3.55 - 7.67
5	Bestell-Nr.: 095 - 0589 - 01 Bestell-Nr.: 095 - 0589 - 02	<b>Kniestück, Top-Qualität, vorne, links</b> komplett mit Radlauf Innenteil, mit breitem Steg <b>Kniestück, Top-Qualität, vorne, rechts</b> komplett mit Radlauf Innenteil, mit breitem Steg	Bus T1 Bus T1	.50 - 2.55 .50 - 2.55
	Bestell-Nr.: 095 - 0590 - 01 Bestell-Nr.: 095 - 0590 - 02	<b>Kniestück, Top-Qualität, vorne, links</b> komplett mit Radlauf Innenteil, mit breitem Steg <b>Kniestück, Top-Qualität, vorne, rechts</b> komplett mit Radlauf Innenteil, mit breitem Steg	Bus T1 Bus T1	- 7.62 - 7.62
6	Bestell-Nr.: 095 - 0591 Bestell-Nr.: 095 - 0592	<b>Kniestücke, vorne, links</b> komplett mit Radlauf Innenteil, mit schmalem Steg <b>Kniestücke, vorne, rechts</b> komplett mit Radlauf Innenteil, mit schmalem Steg	Bus T1 Bus T1	8.62 - 7.67 8.62 - 7.67
	Bestell-Nr.: 095 - 0593 - 01 Bestell-Nr.: 095 - 0593 - 02	<b>Kniestück, Top-Qualität, vorne, links</b> komplett mit Radlauf Innenteil, mit schmalem Steg <b>Kniestück, Top-Qualität, vorne, rechts</b> komplett mit Radlauf Innenteil, mit schmalem Steg	Bus T1 Bus T1	8.62 - 7.67 8.62 - 7.67
7	Bestell-Nr.: 095 - 0588 - 01 Bestell-Nr.: 095 - 0588 - 02	<b>Kniestückdeckblech, außen, links</b> mit breitem Steg <b>Kniestückdeckblech, außen, rechts</b> mit breitem Steg	Bus T1 Bus T1	- 7.62 - 7.62
8	Bestell-Nr.: 095 - 0588 - 11 Bestell-Nr.: 095 - 0588 - 12	<b>Kniestückdeckblech, außen, links</b> mit schmalem Steg <b>Kniestückdeckblech, außen, rechts</b> mit schmalem Steg	Bus T1 Bus T1	8.62 - 7.67 8.62 - 7.67
9	Bestell-Nr.: 095 - 0588 - 41 Bestell-Nr.: 095 - 0588 - 42	<b>Kniestückdeckblech, vorne, links</b> <b>Kniestückdeckblech, vorne, rechts</b>	Bus T1 Bus T1	- 7.67 - 7.67
10	Bestell-Nr.: 095 - 0588 - 51 Bestell-Nr.: 095 - 0588 - 52	<b>Kniestückdeckblech, vorne, komplett, links</b> Materialstärke: 1mm <b>Kniestückdeckblech, vorne, komplett, rechts</b> Materialstärke: 1mm	Bus T1 Bus T1	- 7.67 - 7.67
11	Bestell-Nr.: 095 - 0800	<b>Stoßstangenhalter, seitlich vorne, links oder rechts</b>	Bus T1	- 7.67